



Das Produktvideo zur Europoint III >>



EUROPOINT III

MIT 7 POL. ASS2.1 ANSCHLUSS, INKL. LEUCHTMITTEL

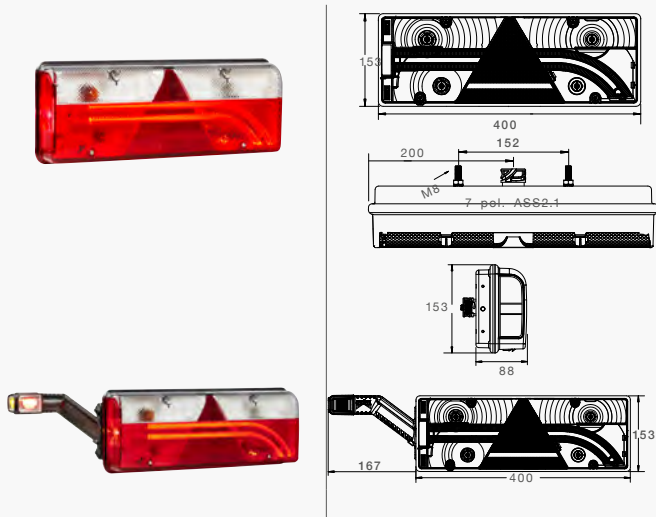

BESCHREIBUNG

links mit SML
rechts mit SML

links mit SML + URA
rechts mit SML + URA

BEST. NR.





25-7000-537
25-7400-537

25-7020-537
25-7420-537

ERSATZTEILE UND ZUBEHÖR



BESCHREIBUNG

Ersatzlichtscheibe links
Ersatzlichtscheibe rechts
Einsatz „Light guide“ links 
Einsatz „Light guide“ rechts 
LED-Einsatz für Bremslicht links 
LED-Einsatz für Bremslicht rechts 

BEST. NR.

18-8570-001
18-8570-101
12-1570-001
12-1570-101
12-1570-204
12-1574-204

A.PIERINGER GmbH
www.ap.works

2141 Ameis, Obere Hauptstraße 68
Telefon: +43 / 2425 / 278 00
E-Mail: vk@ap.co.at